

LKW-Bühne P 300 KS

max. Arbeitshöhe	30,00 m
seitliche Reichweite	20,50 m
Eigengewicht	7490 kg
Tragfähigkeit	350 kg
Tragfähigkeit bei maximaler seitlicher Reichweite	100 kg

Transportbreite	2,52 m
Transporthöhe	3,50 m
Transportlänge	7,60 m

Abmessungen Arbeitskorb	1,80 x 1,00 m
Aufstellbreite max.	5,00 m
Aufstellbreite einseitig	3,80 m

Drehbereich Arbeitskorb	+ / - 80°
Schwenkbereich Drehturm	540°
Schwenkbereich Korbbarm	190°

zulässige Aufstellneigung (Anpassung der Reichweite analog zur Neigung)	5°
--	----

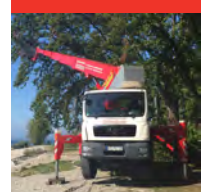
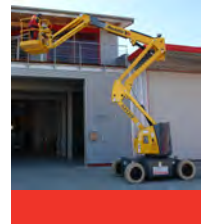
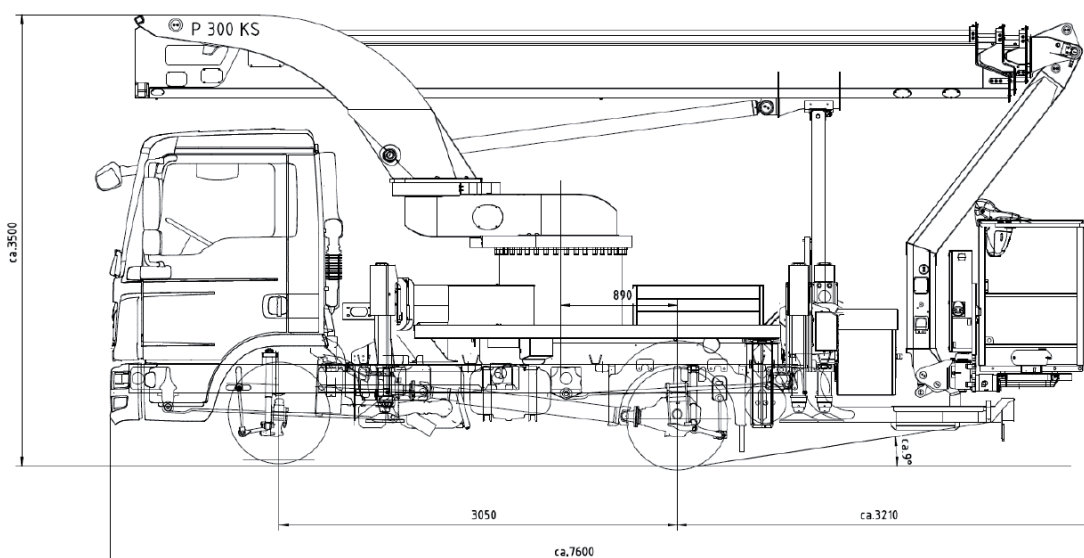

P 300 KS MAN TGL 8.150_8.180 - 3050 4x2 BB C-Cab Heckanbau – Draufsicht

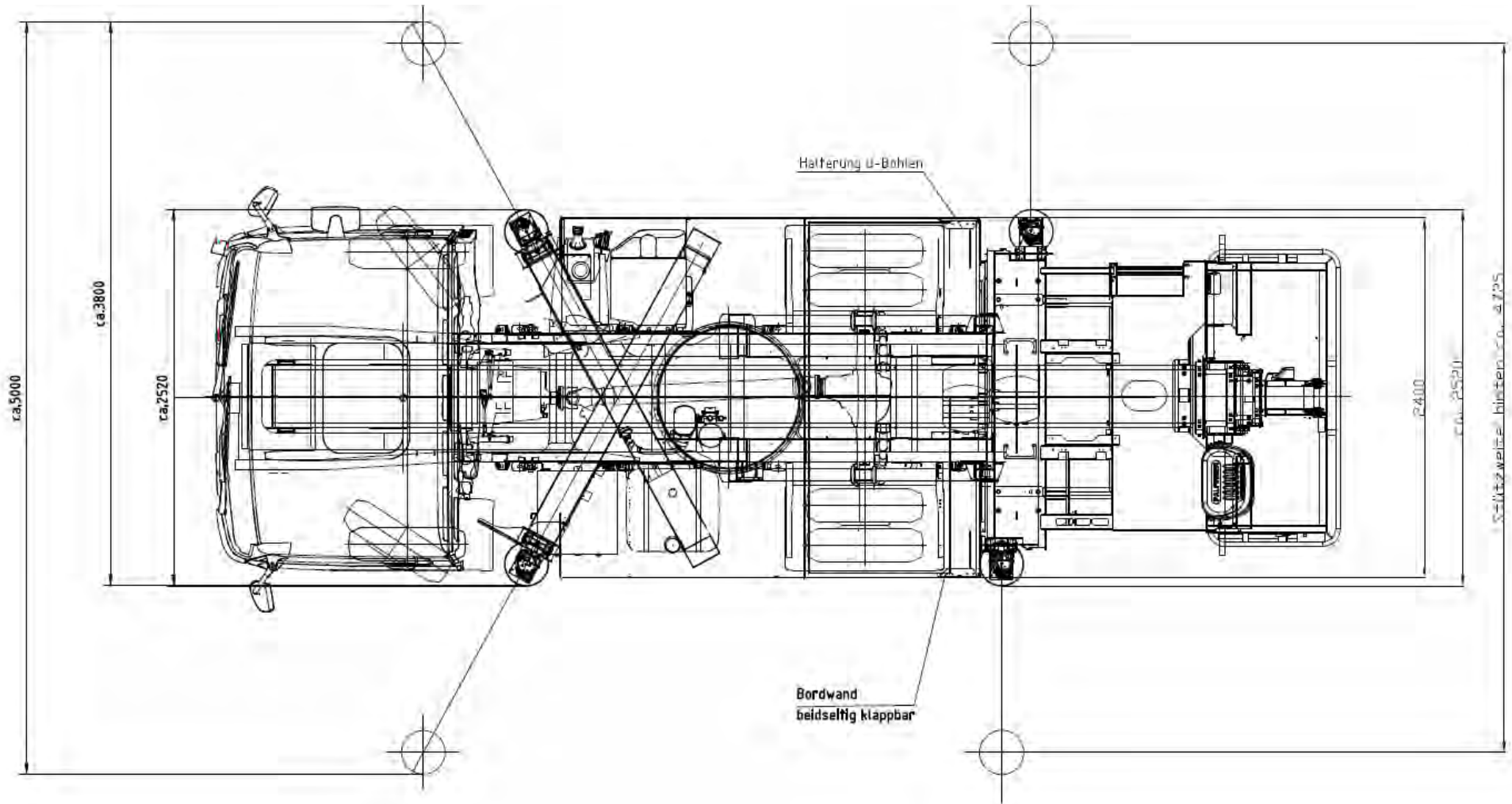

Arbeitsdiagramme

Palfinger P 300 KS

auf

Mercedes Benz Atego 7,49t

MAN TGL 7,49t

Standardausstattung

Die im Folgenden gezeigten Arbeitsdiagramme haben folgende Voraussetzungen:

Standard-Arbeitsdiagramm

Arbeitshöhe = Korbbodenhöhe + 2,0m

Arbeitskorb in Grundstellung (nicht gedreht) und eingefahren

Allgemein gilt:

Alle Angaben mit Standard-Aluminium-Arbeitskorb

Aufstellungsgenauigkeit 0,5°

Alle Maße sind ca.-Maße

Zusatzoptionen können sich reichweitenverkürzend auswirken

Palfinger P300KS

Ansicht von der Seite

Stützensauslegerausschub

Vorn links	100%
Vorn rechts	100%
Hinten links	100%
Hinten rechts	100%

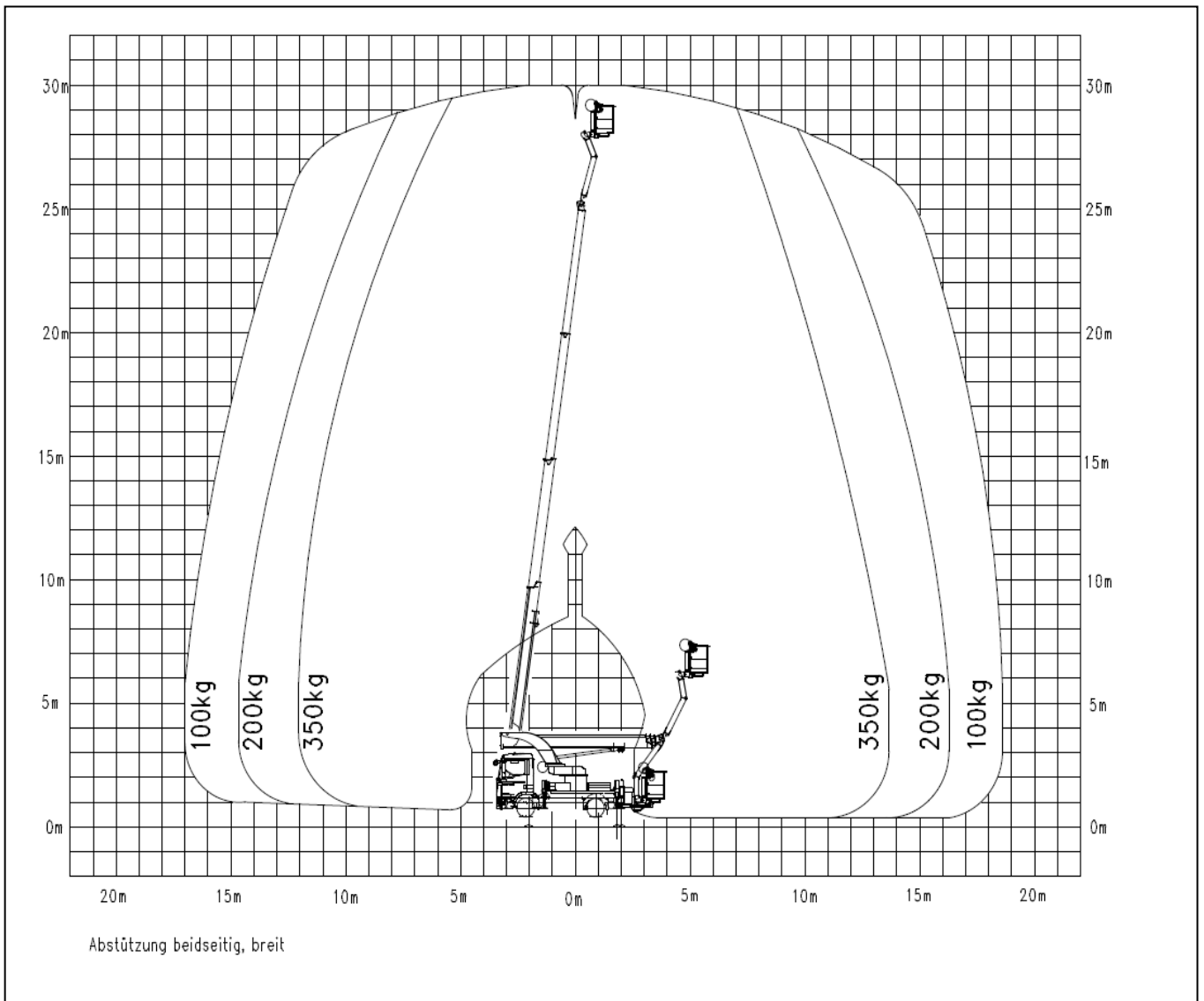

Palfinger P300KS

Ansicht von hinten

Stützensauslegerausschub

Vorn links

100%

Vorn rechts

100%

Hinten links

100%

Hinten rechts

100%

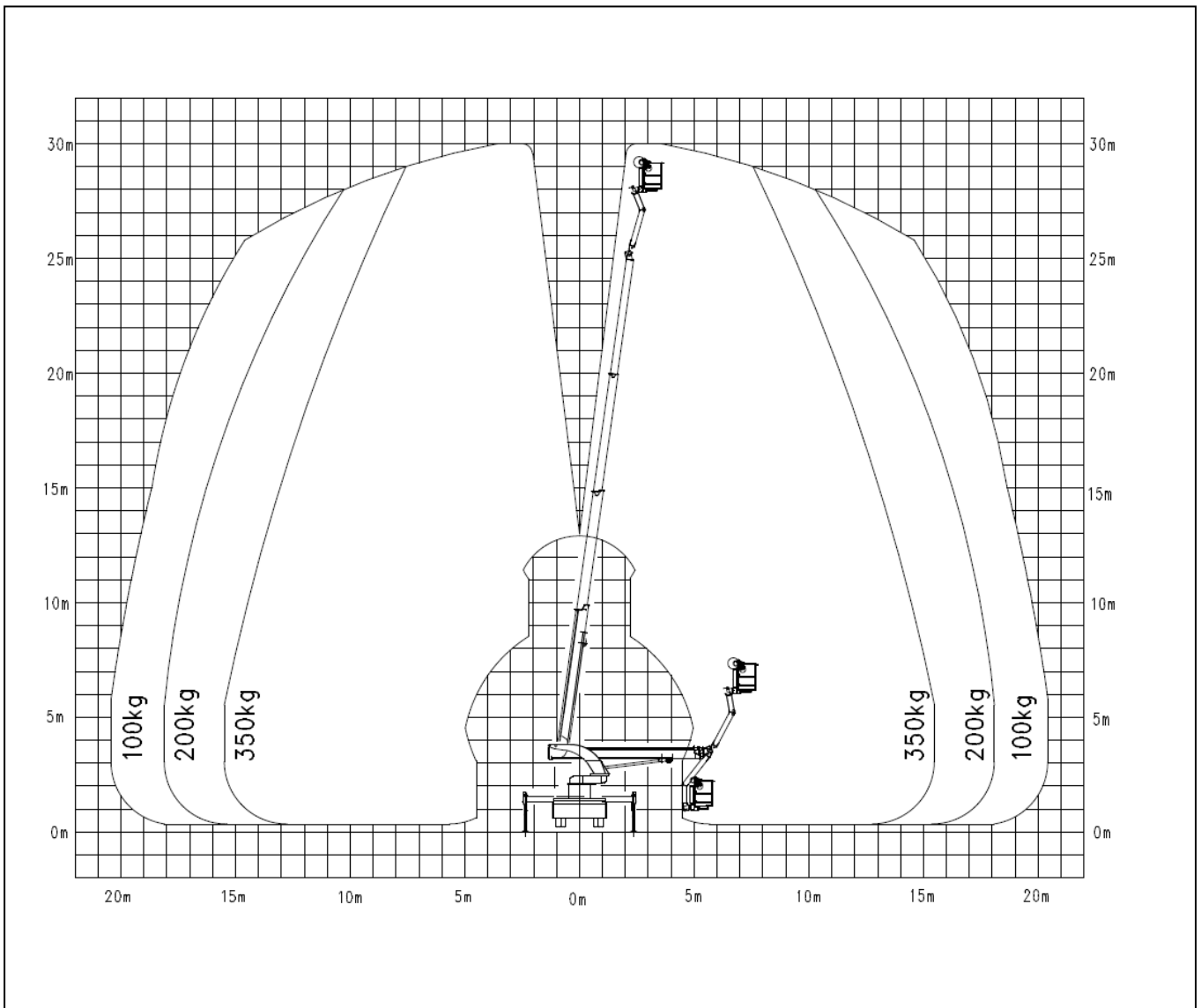

Palfinger P300KS

Ansicht von oben

Stützensauslegerausschub	Vorn links	100%
	Vorn rechts	100%
	Hinten links	100%
	Hinten rechts	100%

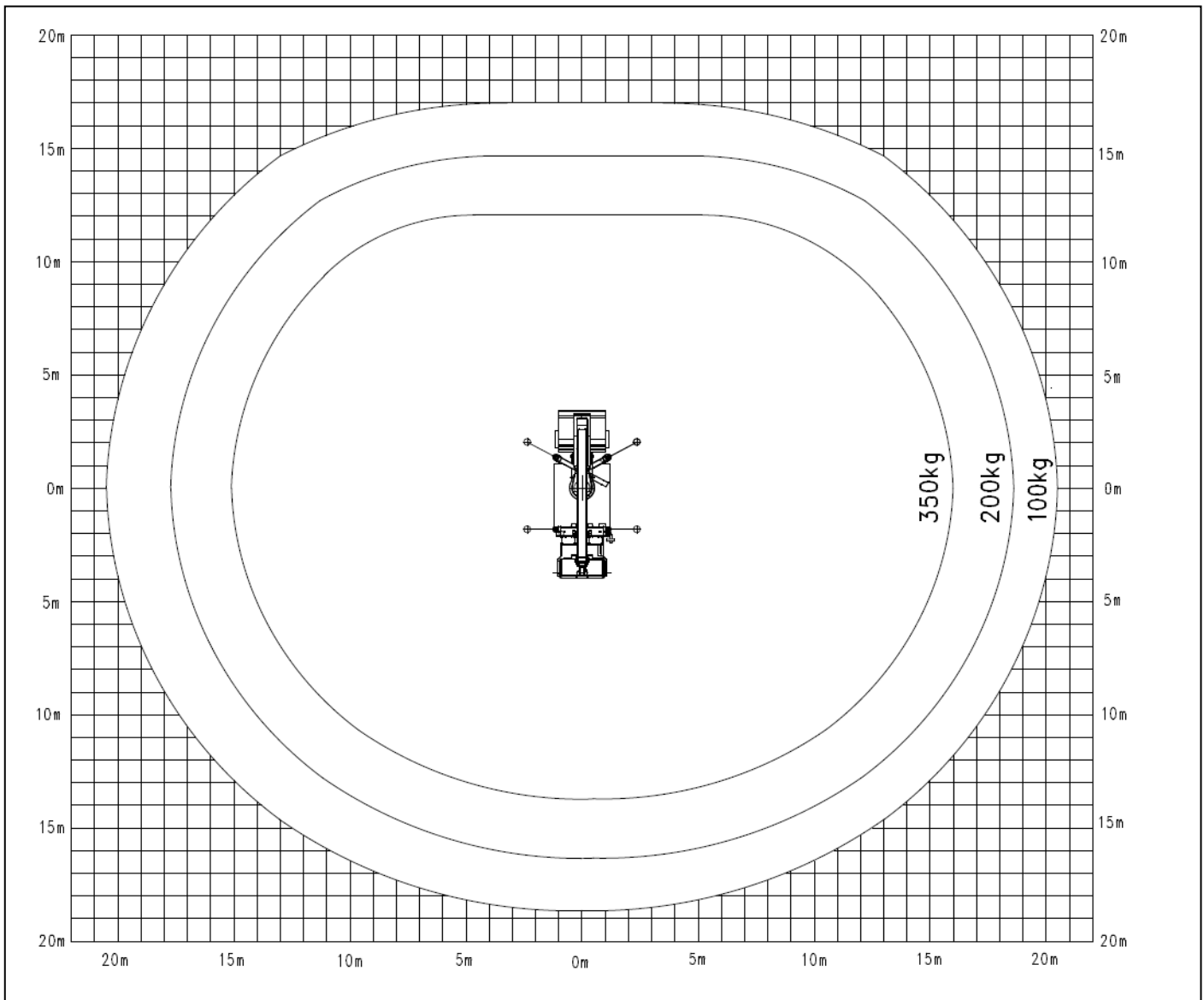

Palfinger P300KS

Ansicht von hinten

Stützensauslegerausschub

Vorn links	0%
Vorn rechts	100%
Hinten links	0%
Hinten rechts	100%

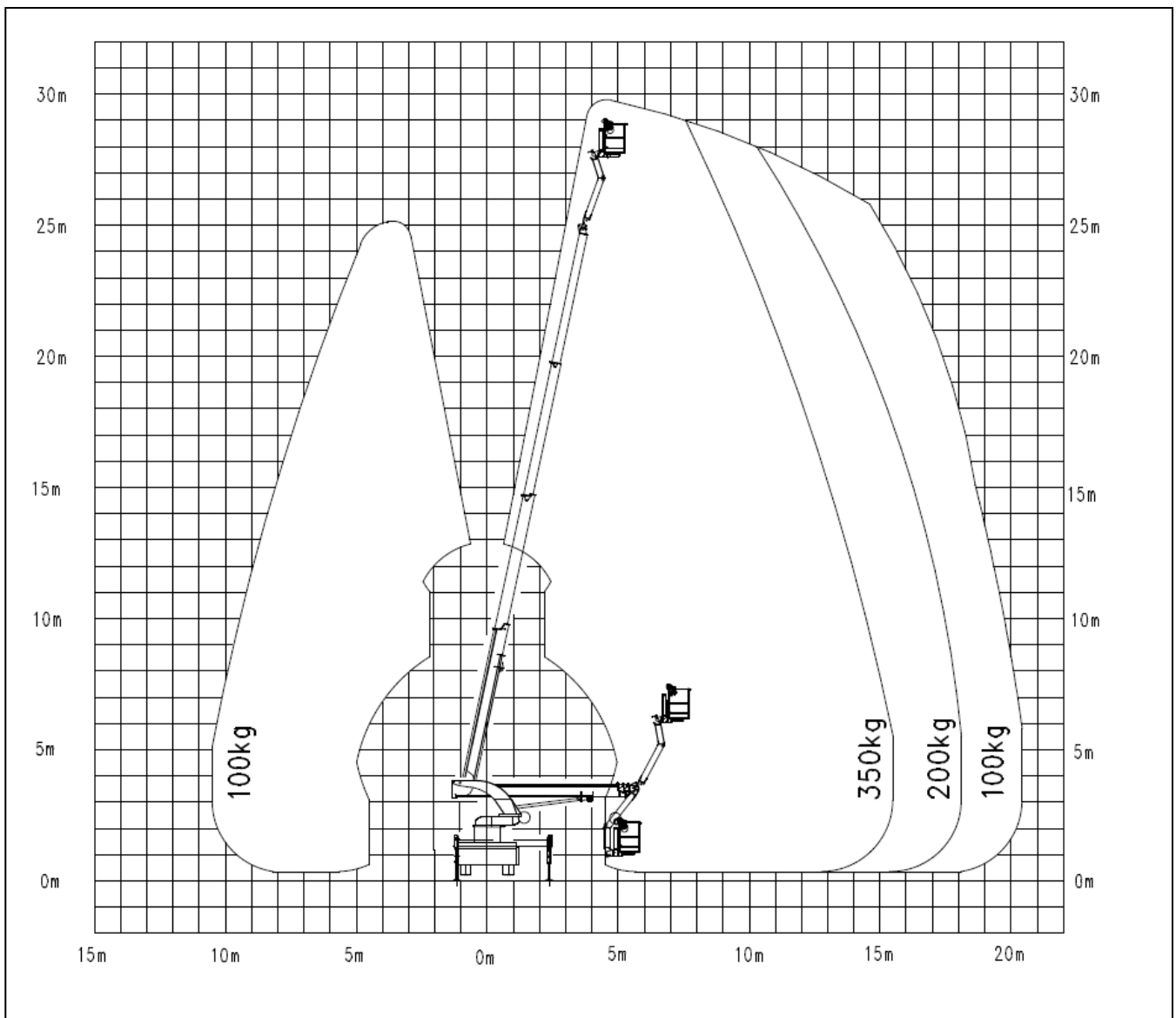

Palfinger P300KS

Ansicht von oben

Stützensauslegerausschub

Vorn links	0%
Vorn rechts	100%
Hinten links	0%
Hinten rechts	100%

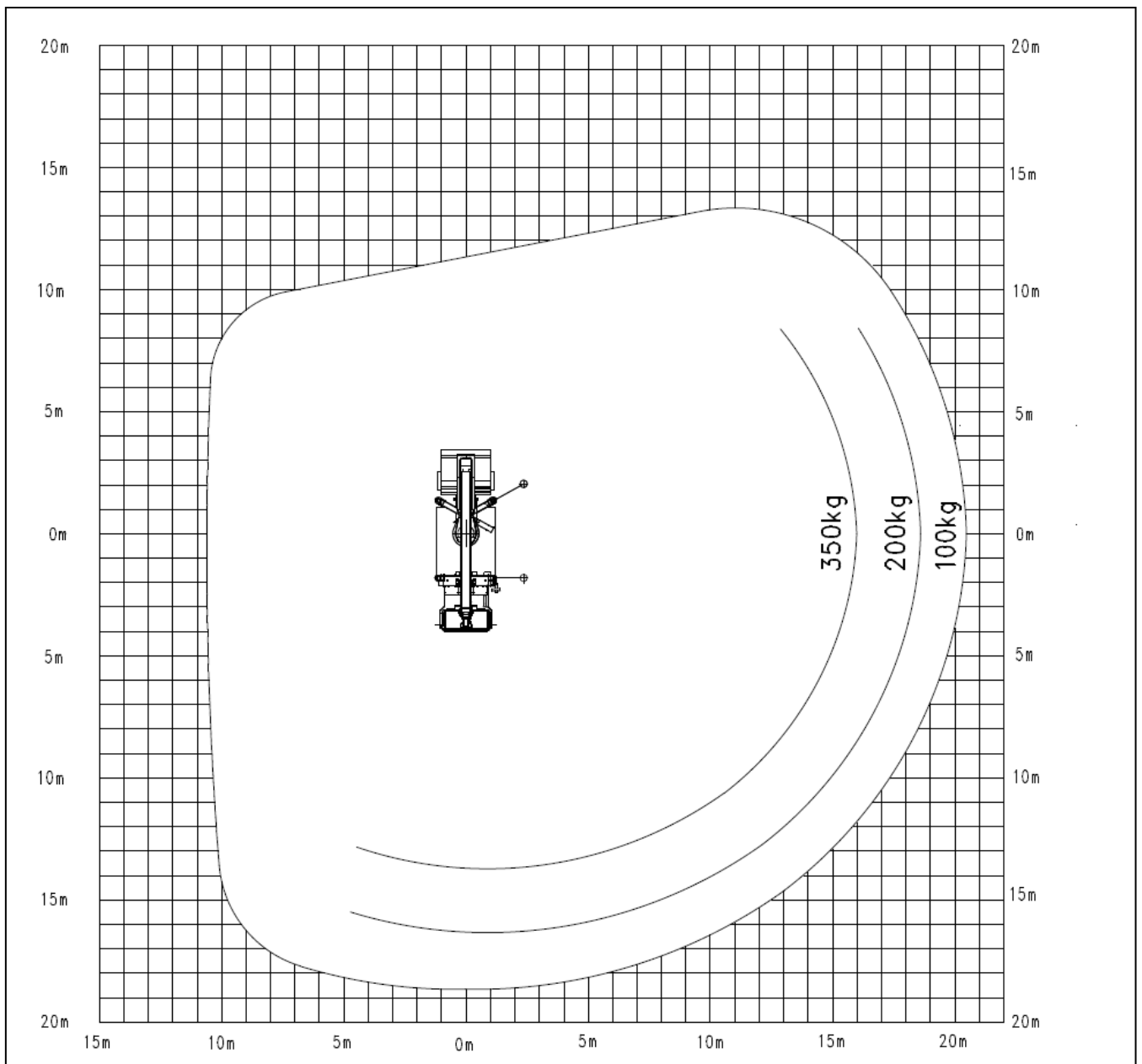

Palfinger P300KS

Ansicht von hinten

Stützensauslegerausschub	Vorn links	0%
	Vorn rechts	0%
	Hinten links	0%
	Hinten rechts	0%

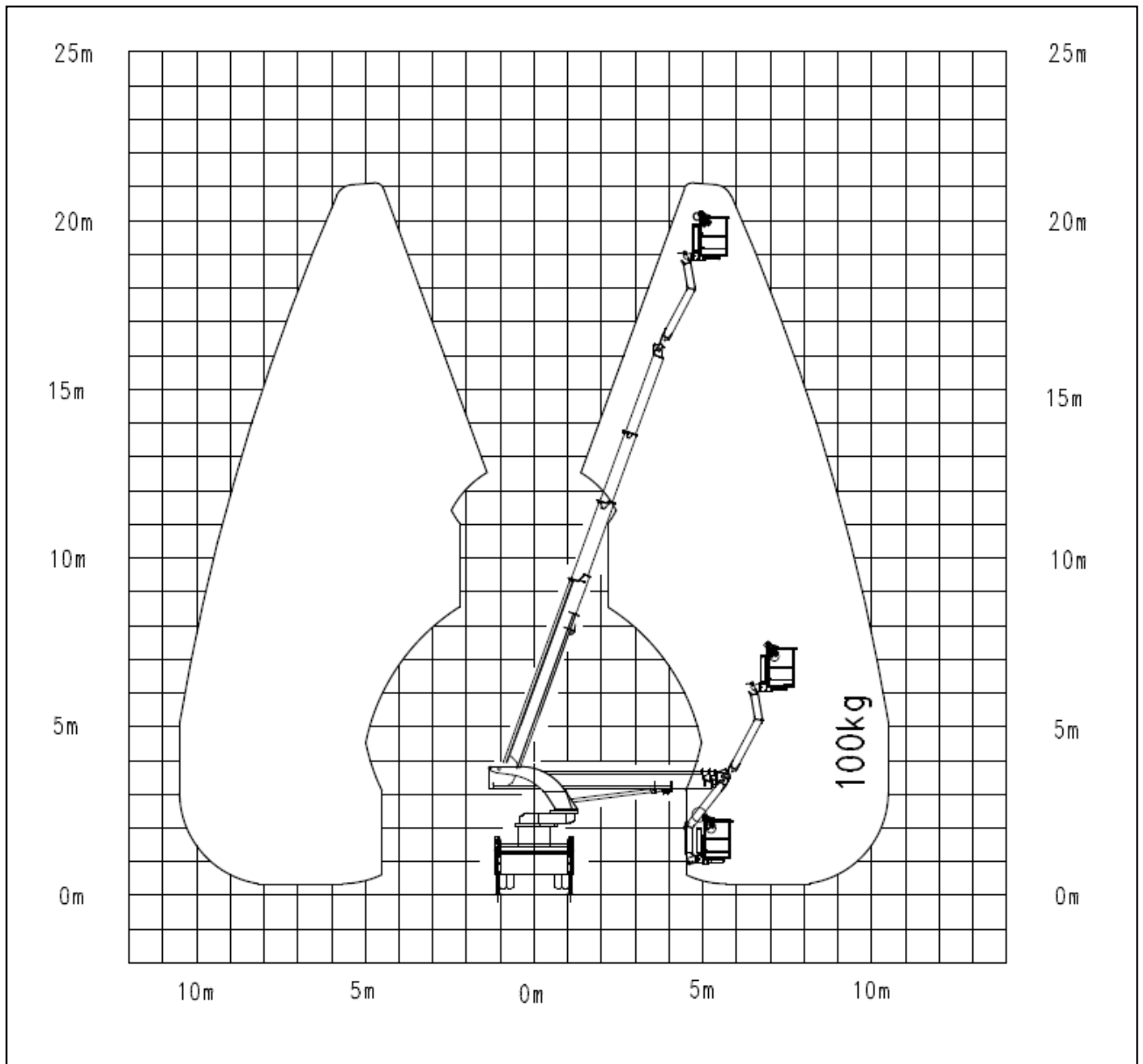

Palfinger P300KS

Ansicht von oben

Stützensauslegerausschub	Vorn links	0%
	Vorn rechts	0%
	Hinten links	0%
	Hinten rechts	0%

